

燃油炉灶暖风一体机安装须知

一、灶台开口尺寸及进风口面积

如图 1 所示。

1. 燃油双灶暖风一体机的灶台开口尺寸为：长：472 毫米，宽：339 毫米。
燃油单灶暖风一体机的灶台开口尺寸为：长：302 毫米，宽：339 毫米。
2. 灶台的进风口面积应不小于 100 平方毫米。



图 1

二、燃油管路的安装

如图 2 所示。

1. 吸油管口距油箱底部不能小于 25 毫米。
2. 蓝色输油管应安装在油箱与油泵之间，长度范围 0.5~1.2 米。
3. 燃油滤清器必须注满燃油后竖直安装。
4. 白色输油管安装在油泵与主机之间，长度范围 2~7 米。
5. 主机油路需要安装油路单向阀。油路单向阀上的标识应与燃油流动方向一致。

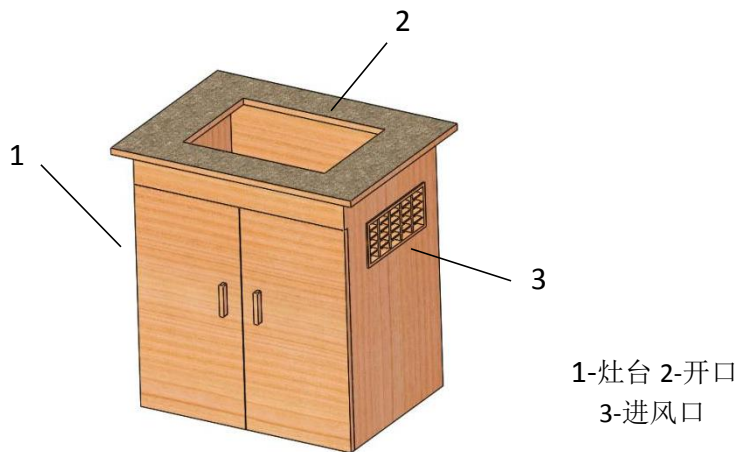

图 2

- 带缓冲器的油泵必须水平安装，并且缓冲器的出油端不能低于油泵的进油端。如图 3 红箭头所示。
- 油管接头内的输油管必须用利刀削平，并且输油管与吸油管、燃油滤清器、油泵、缓冲器、油路单阀之间、主机上进油管（金属）之间不能有空隙。以带缓冲器的油泵为例。如图 3 红圆圈所示。

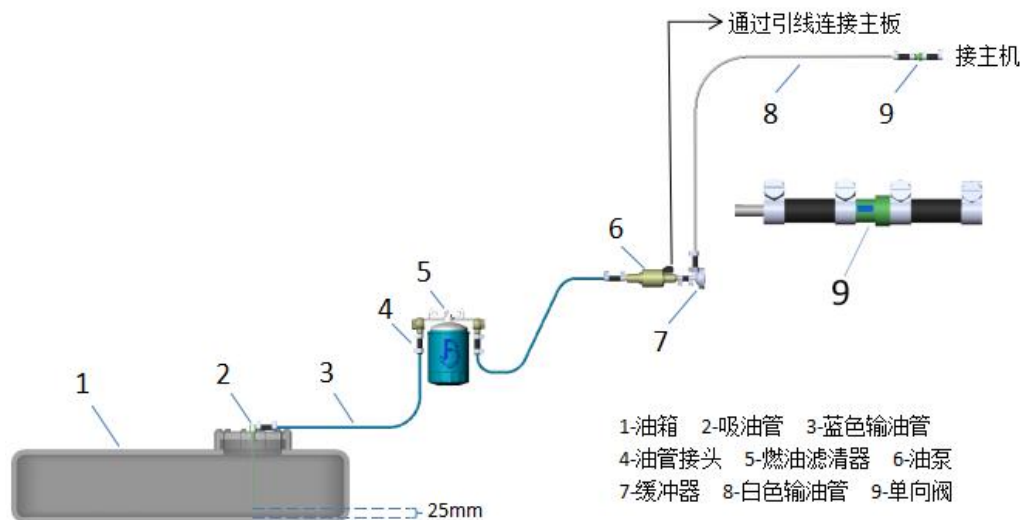

图 3

- 只有当蓝色输油管、燃油滤清器、白色输油管均充满燃油后，才可将白色输油管安装在主机进油管上。
- 吸油管有两种。如图 4 所示。A 型吸油管应在油箱顶部取油。开孔直径为 25 毫米。B 型吸油管一般在燃油泵总成白色骨架上取油。开孔直径为 6.5 毫米。无论选择哪种吸油管都不允许在油箱底部取油。



A 型吸油管

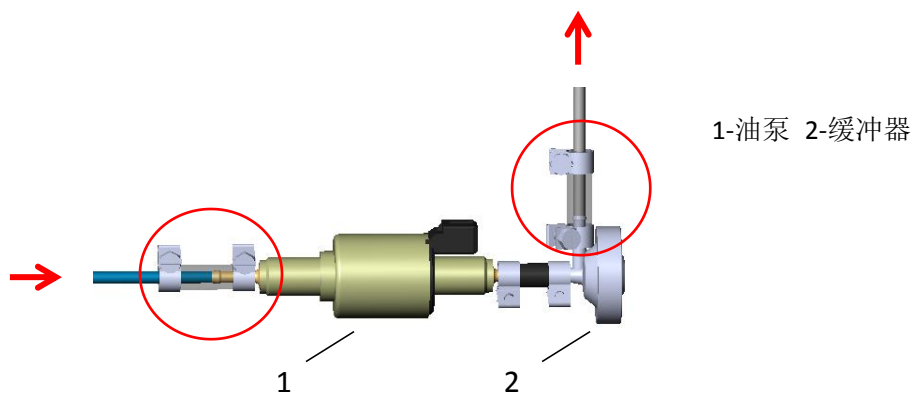

B 型吸油管

图 4

三、进、排气管路的安装

如图 5 所示。

- 进气管一端用卡箍固定在主机进气口上，另一端用卡箍固定在空气滤清器上。
- 排气管一端用卡箍固定在主机排气口上，另一端用卡箍固定在防火帽上。排气管上应安装白色隔热套管。
- 进气管与排气管都不应被雨雪堵塞。应保持通畅。
- 进气管与排气管都不应加长。
- 进气管与排气管均应采用向下的走向。空气滤清器的进气口应为进气管路的最低点；防

火帽的排气口应为排气管路的最低点。若无法做到，则应在进气管或排气管的最低点钻直径为 4 毫米的排水孔。如图 6 所示。

6. 排气管排出的气体应避免被进气管或车辆暖风扇吸入。
7. 排气管应远离怕热部件。

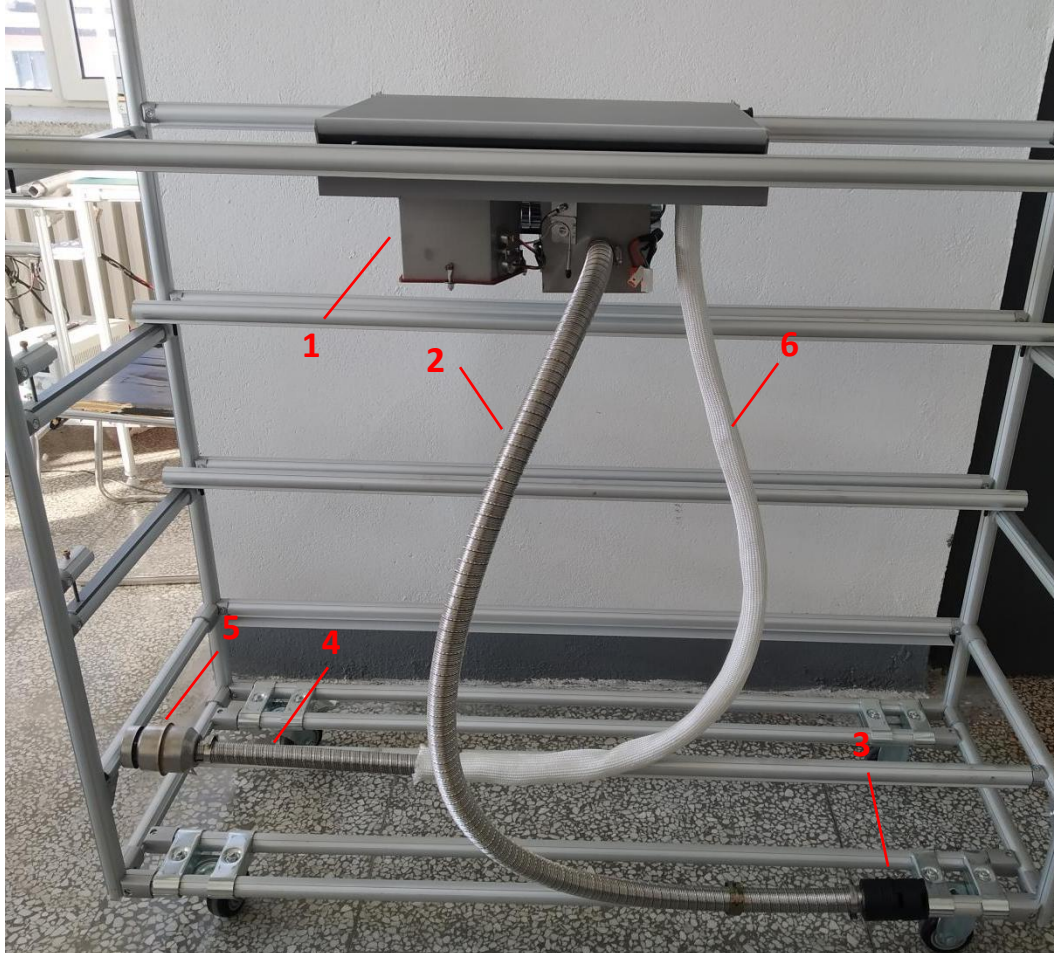

1-燃油炉灶暖风一体机 2-进气管 3-空气滤清器 4-排气管 5-防火帽 6-隔热套管

图 5



图 6

四、电器线路的安装

如图 7 所示。

1. 电源线正极为红色，负极为棕色。长度为 4 米，截面积为 2.5 平方毫米。若 4 米长度不够用，则应按照以下要求更换电源线。
 - (1) 若需要长度为 4~5 米的电源线，则必须更换截面积为 4 平方毫米的电源线。
 - (2) 若需要长度为 5~8 米的电源线，则必须更换截面积为 6 平方毫米的电源线。
 - (3) 禁止使用长度超过 8 米的电源线。
2. 电源线必须直接连接蓄电池。禁止接在继电器等电器部件上,避免电源给不出电流。
3. 电器线路安装时应检查红色圆圈处是否有虚接、退针等现象。
4. 主机进行开、关机必须用开关来操作，绝不允许直接切断电源。只有当主机走完停机流程后，才可以切断电源，否则会损坏主机。

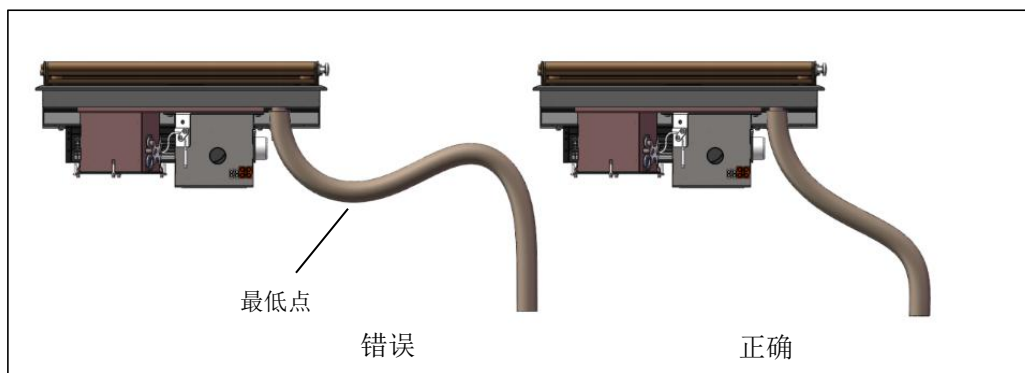
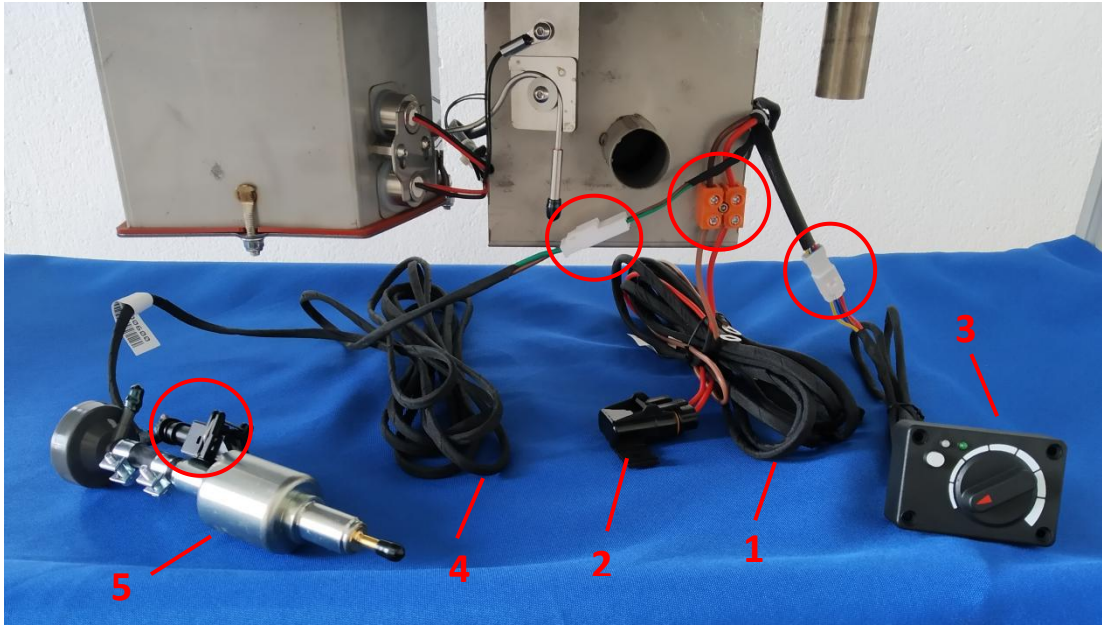

1-电源线 2-保险 3-旋钮开关 4-油泵引线 5-油泵

图 7

以上所述产品均以实物为准